

МОДЕЛИ НА ПРОЗРАЧКАХ



Василий Захаров (Йолаф)

Комкон-2025

План

- **Что такое прозрачка?**
- **Откуда она взялась?**
- **Преимущества и недостатки**
- **Примеры моделей**
- **Археологическая загадка**
- **Технические нюансы**
- **Ссылки и цены**

Регламент

- Я говорю – вы молчите
- Вопросы по поднятой руке
- Один человек – один вопрос
- Да, за ВСЁ мероприятие
- Остальные вопросы в конце

Что такое прозрачка?

- Прозрачная пленка
- Для печати на обычном принтере
- Листы формата А4
- Продаётся пачками по 25/50/100 листов от 14₽ до 60₽ за лист

Откуда она взялась?

- Было время, когда...
- Видеопроекторов ещё не было
- А делать красивые презентации было уже нужно.
- Кодоскоп, он же Overhead projector

Кодоскоп – Overhead projector

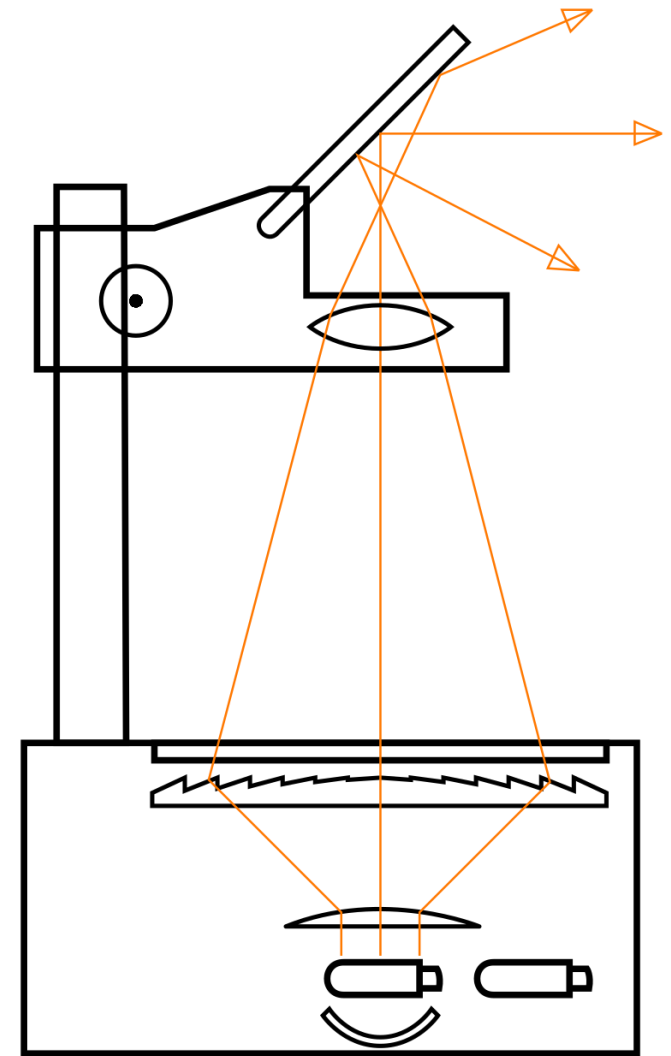

А что теперь?

- **С появлением видеопроекторов кодоскопы ушли в прошлое**
- **Но прозрачки остались**
- **Зачем-то**

- **Раз остались – давайте пользоваться**

Преимущества прозрачек

- **1. Наложение**

- Можно совмещать несколько наложением

- Элементы одного изображения могут встраиваться в другое

- Можно делать прикольные мозаики и пазлы

Преимущества прозрачек

- **2. Защищённость**

- Гибкая, прочная, тонкая, но держит форму
- Не боится воды и грязи

Бумагу можно заламинировать, но:

- Это отдельная долгая операция
- Получается толстая жёсткая карточка
- Через разрезы попадает вода
- Пленка для ламинирования тоже стоит денег

Преимущества прозрачек

- **3. Необычный вид**
 - **Непривычный материал, обращает на себя внимание**
 - **Выглядит стильно**
 - **В фантастике вписывается в антураж**
 - **В исторических сеттингах считывается как неигровое**

Недостатки прозрачек

- Нужно читать на просвет или на белом фоне
- Легко перепутать лицо с изнанкой
- Низкий контраст, тусклые цвета
- Больше для информации, чем для красоты
- На бумаге можно печатать на двух сторонах
- Бумага бывает цветной
- В ~20 раз дороже бумаги

Пример 1. Отпечатки пальцев

- «1924» (2013) МГ Hold&Gold, сеттинг: СССР
- Развёрнутая модель преступлений
- Преступники оставляют улики с отпечатками
- Полиция может брать отпечатки у подозреваемых
- Схожесть отпечатков – не доказательство, но аргумент обвинения

Пример 1. Отпечатки пальцев

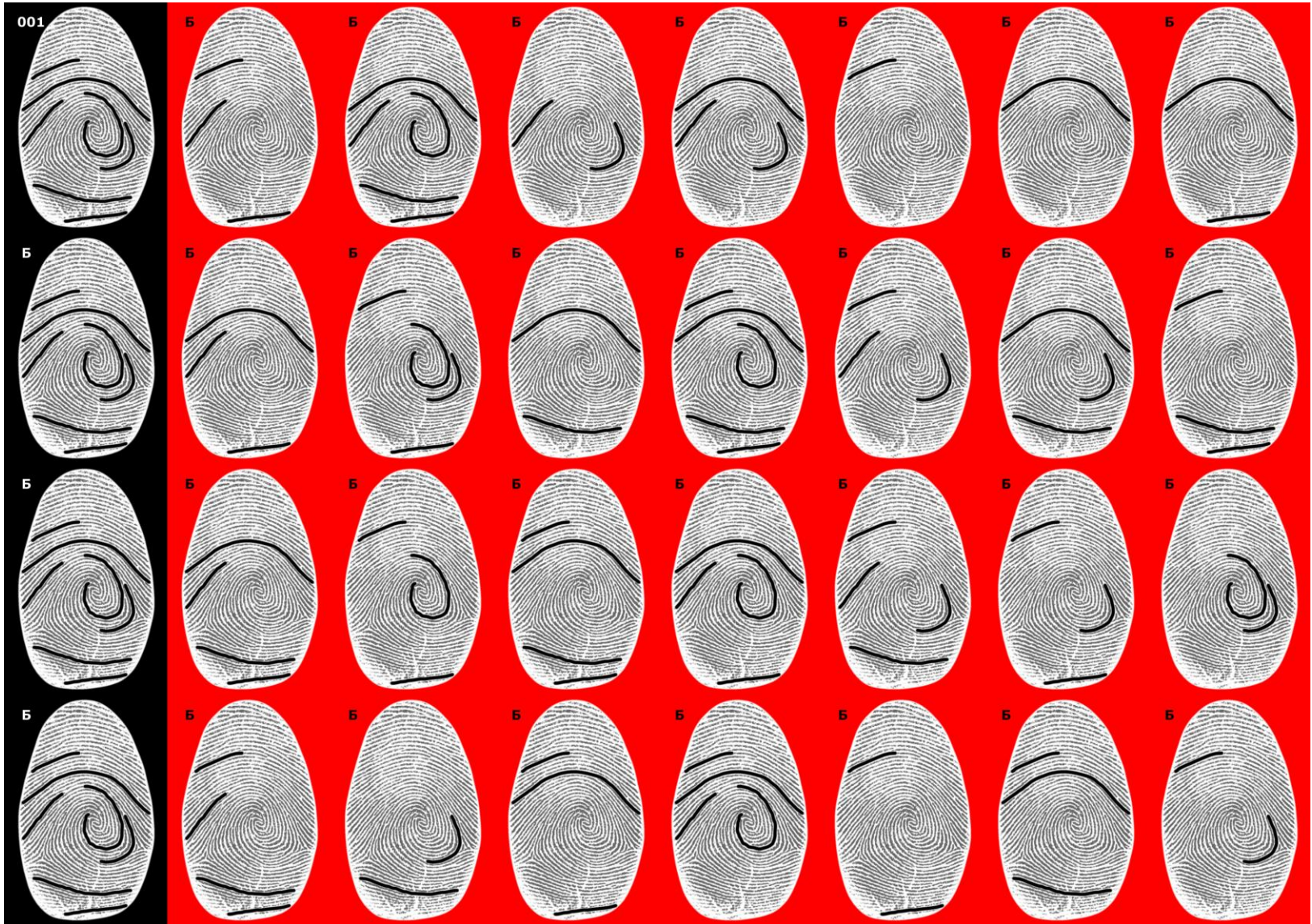

Пример 1. Отпечатки пальцев

- Сличение на просвет быстро и антуражно
- Буква Б – индикатор лицевой стороны
- Мой первый опыт с прозрачками
- Печатали в типографии, но суть та же
- Улики на красном фоне работали плохо

Пример 2. Геологические образцы

- «Северное сияние» (2025), МГ Надя Вечорек и друзья
- Советские геологи в 60-х ищут золото на Чукотке
- Предполагаем, где залегает золотая жила
- Копаем шурф (яму), извлекаем из земли образцы
- Анализируем образцы в лаборатории
- Понимаем, где копать дальше

Пример 2. Геологические образцы

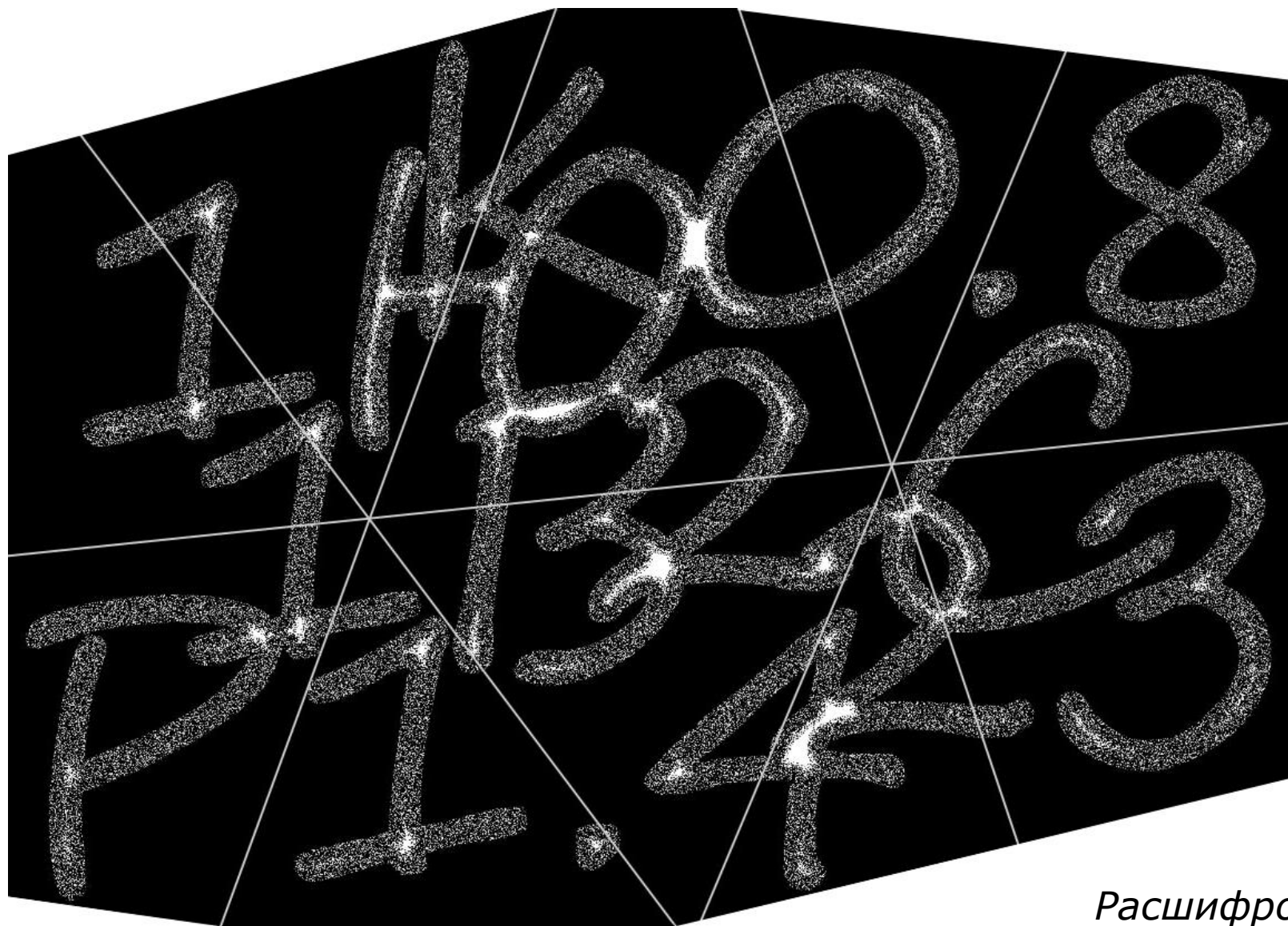

Расшифровка:
1Ю 1В 2С 23 Р1.4 К0.8

Пример 2. Геологические образцы

- Куски карточки и есть «образцы»
- Игроки не знают, сколько кусков и все ли нашли
- Образцы отмыть, доставить в лабораторию
- Сложить в мозаику
- Расшифровать текст
- Если нашли не всё, то и поняли не всё
- Предположить, где копать дальше

- Получились стильные чёрные «камни»
- Их спокойно можно было закапывать



© Вита Глазунова #ВитаБогиня

Пример 3. Археологическая находка

- Из земли извлекаются куски рисунков
- Их нужно интерпретировать
- Каждая находка на 3 листах неправильной формы
- Информация распределена по ним
- Листы закопаны стопкой
- Копал или вынимал неаккуратно – разъехались
- Как они лежали – неясно, ценность находки ниже

Пример 3. Археологическая находка

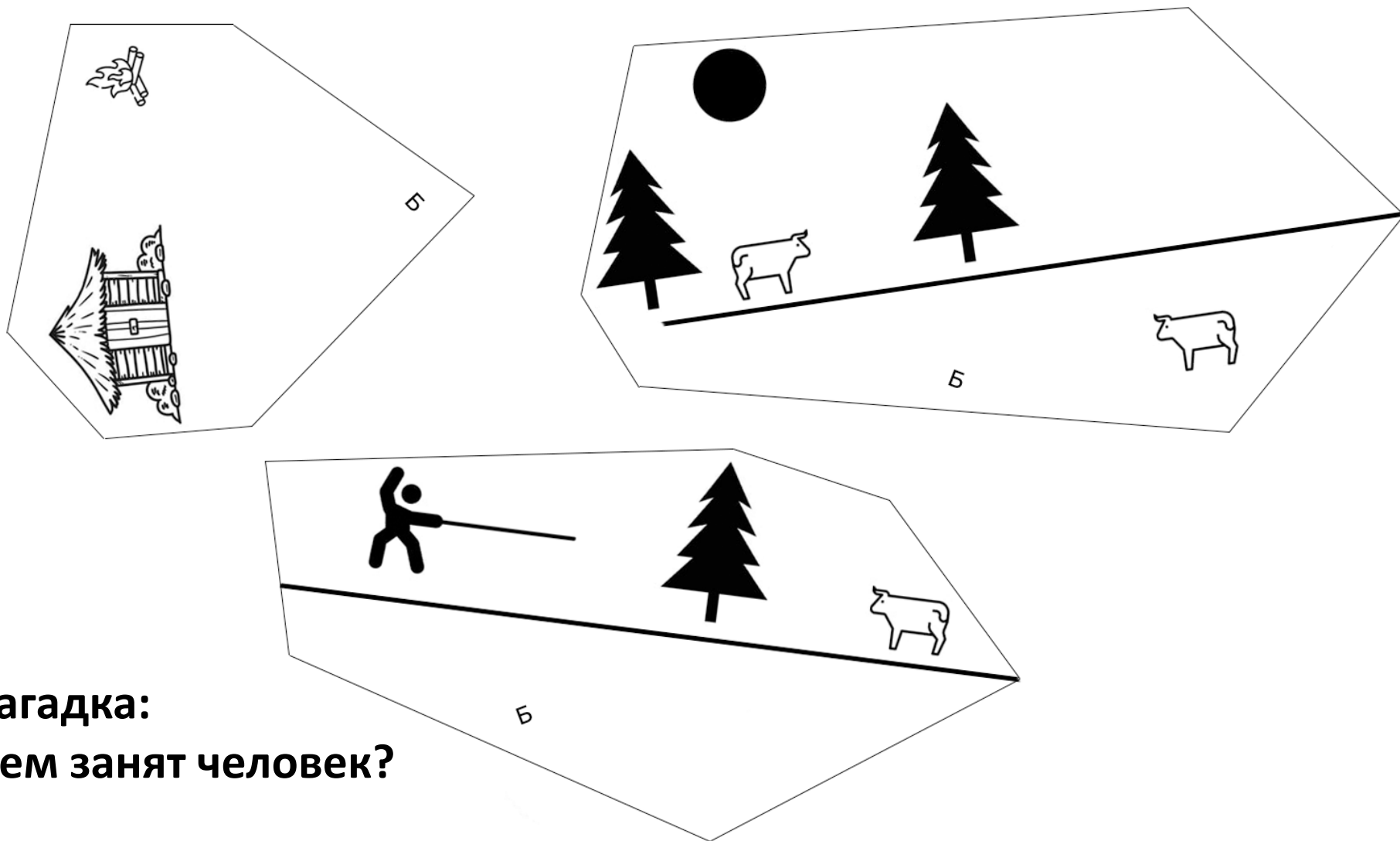

Загадка:

Чем занят человек?

Можно двигать, вращать, не надо переворачивать.

Отгадка будет в конце доклада.

Пример 3. Археологическая находка

- На игре рисунок был сложнее, с деталями
- 32 находки в разных местах полигона
- Каждая находка так же из 3 листов
- Из находок дальше собиралась общая картина
- Без прозрачек так классно не вышло бы, поскольку пазл «встык» почти всегда однозначен



© Алви (Яков Бурденко)



Пример 4. Тайны

- **Игра не детектив, но есть Тайны**
- **Например, «перевал Дятлова»**
- **Куски информации в разных местах**
- **Текст на бумаге – последовательно и скучно**
- **Хотелось таинственности и драматичности**
- **Чтобы куски истории дополняли друг друга**

Пример 4. Тайны

Решение:

- **Вся история – это текст на А4**
- **В каждом месте часть текста видна, остальное нет**
- **Найдя несколько кусков, их можно совместить**
- **Возможны заполняемые лакуны в тексте**
- **Фрагмент текста может быть зачеркнут**

«Кость»

На деревьях и камнях в округе видны следы знаков, очень давно сделанных чукчами. В основном это изображения людей и звезд над ними. Где-то звезд много и они занимают все небо, где-то это небольшие скопления прямо над людьми, где-то это окружности, довлещие над ними.

На местности видны четыре камня, похожие на осколки одного сооружения, возможно, идола. Основное внимание привлекает большая кость, лежащая рядом с невысоким постаментом из камней. Кость сохранилась очень хорошо. При этом одна ее сторона выглядит нетронутой, другая же как будто гладко отшлифована и потемнела, видимо, обуглилась.

Обследование зоны вокруг кости показывает, что тундра здесь отличается от привычной. Травяной покров здесь гуще, тогда как карликовые деревья — заметно ниже. Беглый осмотр окрестностей и короткие пробные раскопки показывают, что обнаруженная на постаменте кость — не единственная, хотя других крупных сразу найти не удалось.

В этом месте в древние времена, видимо, часто бывали люди, и кости существенно повреждены их деятельностью, а также перемещены. Ясно, что в окрестностях имеет смысл провести археологические исследования, особенно перспективно выглядит квадрат В8.

«Кость»

Травяной покров здесь гуще, тогда как карликовые деревья - заметно ниже. Беглый осмотр окрестностей и короткие пробные раскопки показывают, что

в окрестностях имеет смысл провести археологические исследования

Обилие находок позволяет надеяться, что хотя бы один скелет древнего животного, почему-то погибшего здесь, восстановить удастся.

довольно глубоко, но строго с одной стороны

раскаленного пламени.

«Кость»

Травяной покров здесь гуще, тогда как карликовые деревья - заметно ниже. Беглый осмотр окрестностей и короткие пробные раскопки показывают, что

в окрестностях имеет смысл провести археологические исследования

Часть костей не кажутся чем-то выделяющимися, некоторые весьма велики, но в целом их принадлежность - предмет изучения более квалифицированными в этом археологами.

Такое впечатление, что кости не обуглились в костре или при лесном пожаре, а

«Кость»

Травяной покров здесь гуще, тогда как карликовые деревья - заметно ниже. Беглый осмотр окрестностей и короткие пробные раскопки показывают, что

в окрестностях имеет смысл провести археологические исследования

В исследованной зоне обнаружено множество костей.

Внимательный осмотр некоторых костей показывает, что

Все это очень странно.
миллиметров поверхностного слоя

с них снято до двух

«Кость»

Травяной покров здесь гуще, тогда как карликовые деревья - заметно ниже. Беглый осмотр окрестностей и короткие пробные раскопки показывают, что

в окрестностях имеет смысл провести археологические исследования, особенно перспективно выглядит квадрат В8.

они подпалены
и даже обуглены,
Кость рядом с постаментом имеет те же повреждения, хотя и в меньшей степени.

направленным стремительным потоком

На деревьях и камнях в округе видны следы знаков, очень давно сделанных чукчами. В основном это изображения людей и звезд над ними. Где-то звезд много и они занимают все небо, где-то это небольшие скопления прямо над людьми, где-то это окружности, довлещие над ними.

На местности видны четыре камня, похожие на осколки одного сооружения, возможно, идола. Основное внимание привлекает большая кость, лежащая рядом с невысоким постаментом из камней. Кость сохранилась очень хорошо. При этом одна ее сторона выглядит нетронутой, другая же как будто гладко отшлифована и потемнела, видимо, обуглилась.

Обследование зоны вокруг кости показывает, что тундра здесь отличается от привычной. Травяной покров здесь гуще, тогда как карликовые деревья — заметно ниже. Беглый осмотр окрестностей и короткие пробные раскопки показывают, что обнаруженная на постаменте кость — не единственная, хотя других крупных сразу найти не удалось.

В этом месте в древние времена, видимо, часто бывали люди, и кости существенно повреждены их деятельностью, а также перемещены. Ясно, что в окрестностях имеет смысл провести археологические исследования, особенно перспективно выглядит квадрат ВВ.

В исследованной зоне обнаружено множество костей. Часть костей не кажутся чем-то выделяющимися, некоторые весьма велики, но в целом их принадлежность — предмет изучения более квалифицированными в этом археологами. Обилие находок позволяет надеяться, что хотя бы один скелет древнего животного, почему-то погибшего здесь, восстановить удастся.

Внимательный осмотр некоторых костей показывает, что они подпалены и даже обуглены, довольно глубоко, но строго с одной стороны. Кость рядом с постаментом имеет те же повреждения, хотя и в меньшей степени. Все это очень странно. Такое впечатление, что кости не обуглились в костре или при лесном пожаре, а с них сняло до двух миллиметров поверхностного слоя направленным стремительным потоком раскаленного пламени.

Технические нюансы

- **Особая подготовка не требуется**
- **Подойдёт любой принтер**
- **Верстаешь как обычно**
- **Белое становится прозрачным**
- **Инструмент предельно интуитивный**

Технические нюансы

- **Продаётся на маркетплейсах и в канцелярских**
- **Пачками по 25-100 листов**
- **Цены очень разные, дешево нужно искать**

Технические нюансы

- **Бывает для лазерных и струйных принтеров**
- **Бывает для чёрно-белой и цветной печати**
- **Сомневаюсь, что есть разница между ч/б и цв.**
- **Я проверял только чёрно-белую лазерную печать**
- **Покупал самые дешёвые прозрачки**
- **Не встретил никаких проблем**
- **Струйная печать может оказаться нестойкой**

Цены

Фотографируйте этот слайд!

- Бренд:
Lomond 1400₽ за 50 листов, 28₽/лист

- Дёшево:
Folex 1400₽ за 100 листов, 14₽/лист

- Разницы в качестве я не заметил
- Это минимальные цены, я долго искал
- Если покупать абы где, легко нарваться на 60₽/лист



ИТОГИ И КОНТАКТЫ

- **Прозрачки классные, делайте клёвые модели!**
- **Модели можно изучать, красть и дорабатывать**
- **Только ставьте пожалуйста ссылку на первоисточник**

Ссылки

- Геологические образцы



- Тайны



- Докладчик: @jolaf в Телеграм и ВКонтакте

- Сфотографируйте этот слайд!

- Отпечатки пальцев



- Археологические находки



- Текст доклада и презентация



Вопросы?

